

Hoblovací nože - základní řada - materiálové provedení HSS 18%W

Rozměr nože (L x h x s)	Objednací číslo (HSS 18%W)
80 x 25 x 3	H1A0001
80 x 30 x 3	H1A0002
80 x 35 x 3	H1A0003
100 x 25 x 3	H1A0004
100 x 30 x 3	H1A0005
100 x 35 x 3	H1A0006
120 x 25 x 3	H1A0007
120 x 30 x 3	H1A0008
120 x 35 x 3	H1A0009
150 x 25 x 3	H1A0010
150 x 30 x 3	H1A0011
150 x 35 x 3	H1A0012
180 x 25 x 3	H1A0013
180 x 30 x 3	H1A0014
180 x 35 x 3	H1A0015
230 x 25 x 3	H1A0016
230 x 30 x 3	H1A0017
230 x 35 x 3	H1A0018
240 x 25 x 3	H1A0019
240 x 30 x 3	H1A0020
240 x 35 x 3	H1A0021
250 x 25 x 3	H1A0022
250 x 30 x 3	H1A0023
250 x 35 x 3	H1A0024
300 x 25 x 3	H1A0025
300 x 30 x 3	H1A0026
300 x 35 x 3	H1A0027
310 x 25 x 3	H1A0028
310 x 30 x 3	H1A0029
310 x 35 x 3	H1A0030
350 x 25 x 3	H1A0031
350 x 30 x 3	H1A0032
350 x 35 x 3	H1A0033

Další rozměry (déčky) hoblovacích nožů najdete na straně 3. Dodáváme také nože v délkách dle přání zákazníka ...

Rozměr nože (L x h x s)	Objednací číslo (HSS 18%W)
400 x 25 x 3	H1A0034
400 x 30 x 3	H1A0035
400 x 35 x 3	H1A0036
410 x 25 x 3	H1A0037
410 x 30 x 3	H1A0038
410 x 35 x 3	H1A0039
500 x 25 x 3	H1A0040
500 x 30 x 3	H1A0041
500 x 35 x 3	H1A0042
510 x 25 x 3	H1A0043
510 x 30 x 3	H1A0044
510 x 35 x 3	H1A0045
630 x 25 x 3	H1A0046
630 x 30 x 3	H1A0047
630 x 35 x 3	H1A0048
640 x 25 x 3	H1A0049
640 x 30 x 3	H1A0050
640 x 35 x 3	H1A0051
810 x 25 x 3	H1A0052
810 x 30 x 3	H1A0053
810 x 35 x 3	H1A0054
1010 x 25 x 3	H1A0055
1010 x 30 x 3	H1A0056
1010 x 35 x 3	H1A0057
1060 x 25 x 3	H1A0058
1060 x 30 x 3	H1A0059
1060 x 35 x 3	H1A0060

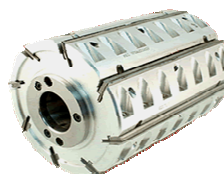

**Ke všem druhům nožů
dodáváme také hoblovací
válece !!!**

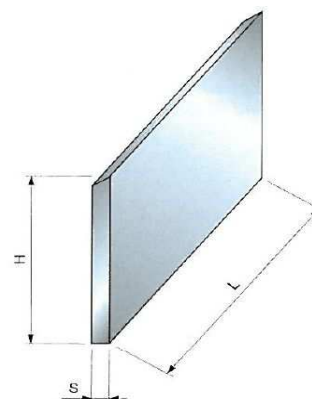

Na této stránce najdete základní rozměrovou řadu hoblovacích nožů. Materiál HSS 18%W je vysoce výkonná rychlořezná ocel s podílem Wolframu 18%. Použití zejména pro měkké a středně tvrdé dřevo. Ocel HSS 18%W je nejpoužívanější materiál pro výrobu hoblovacích nožů nebo blanketů s fixačním rýhováním.

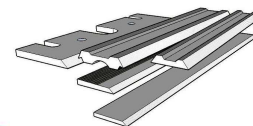

we know well, what we do !

Hoblovací nože - základní řada - materiálové provedení s SK plátkem

Rozměr nože (L x H x s)	Objednací číslo (SK plátek)
80 x 25 x 3	H1A0061
80 x 30 x 3	H1A0062
80 x 35 x 3	H1A0063
100 x 25 x 3	H1A0064
100 x 30 x 3	H1A0065
100 x 35 x 3	H1A0066
120 x 25 x 3	H1A0067
120 x 30 x 3	H1A0068
120 x 35 x 3	H1A0069
150 x 25 x 3	H1A0070
150 x 30 x 3	H1A0071
150 x 35 x 3	H1A0072
180 x 25 x 3	H1A0073
180 x 30 x 3	H1A0074
180 x 35 x 3	H1A0075
230 x 25 x 3	H1A0076
230 x 30 x 3	H1A0077
230 x 35 x 3	H1A0078
240 x 25 x 3	H1A0079
240 x 30 x 3	H1A0080
240 x 35 x 3	H1A0081
250 x 25 x 3	H1A0082
250 x 30 x 3	H1A0083
250 x 35 x 3	H1A0084
300 x 25 x 3	H1A0085
300 x 30 x 3	H1A0086
300 x 35 x 3	H1A0087
310 x 25 x 3	H1A0088
310 x 30 x 3	H1A0089
310 x 35 x 3	H1A0090
350 x 25 x 3	H1A0091
350 x 30 x 3	H1A0092
350 x 35 x 3	H1A0093

Další rozměry (délky) hoblovacích nožů najdete na straně 3. Dodáváme také nože v délkách dle přání zákazníka ...

Rozměr nože (L x H x s)	Objednací číslo (SK plátek)
400 x 25 x 3	H1A0094
400 x 30 x 3	H1A0095
400 x 35 x 3	H1A0096
410 x 25 x 3	H1A0097
410 x 30 x 3	H1A0098
410 x 35 x 3	H1A0099
500 x 25 x 3	H1A0100
500 x 30 x 3	H1A0101
500 x 35 x 3	H1A0102
510 x 25 x 3	H1A0103
510 x 30 x 3	H1A0104
510 x 35 x 3	H1A0105
630 x 25 x 3	H1A0106
630 x 30 x 3	H1A0107
630 x 35 x 3	H1A0108
640 x 25 x 3	H1A0109
640 x 30 x 3	H1A0110
640 x 35 x 3	H1A0111
810 x 25 x 3	H1A0112
810 x 30 x 3	H1A0113
810 x 35 x 3	H1A0114
1010 x 25 x 3	H1A0115
1010 x 30 x 3	H1A0116
1010 x 35 x 3	H1A0117
1060 x 25 x 3	H1A0118
1060 x 30 x 3	H1A0119
1060 x 35 x 3	H1A0120

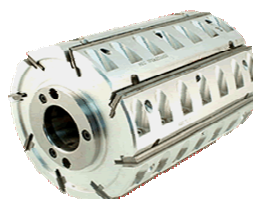

**Ke všem druhům nožů
dodáváme také hoblovací
válece !!!**

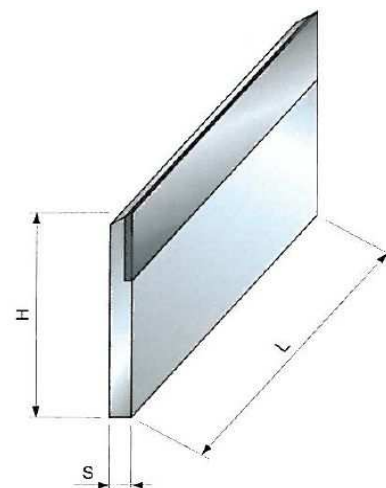

Na této stránce najdete základní rozměrovou řadu hoblovacích nožů.
Materiál (TCT/HM) tvrdokov - karbid wolframu s přídatkem titanu. Nože jsou vhodné zejména pro práci s tvrdým dřevem včetně exotických dřevin s vysokým obsahem křemíku. Dále pro opracování dřevotřískových (DTD, DTDL) a překližovaných desek (PDP, PDL) a také tvrdého papíru. Zaručuje vysoký řezný výkon.

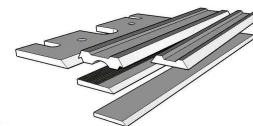

we know well, what we do !

Hoblovací nože - doplňková řada - materiálové provedení s SK plátkem a HSS 18%W

Rozměr nože (L x h x s)	Objednáací číslo (HSS 18%W)
60 x 30 x 3	H1A0121
60 x 35 x 3	H1A0122
130 x 30 x 3	H1A0123
130 x 35 x 3	H1A0124
160 x 30 x 3	H1A0125
160 x 35 x 3	H1A0126
170 x 30 x 3	H1A0127
170 x 35 x 3	H1A0128
210 x 30 x 3	H1A0129
210 x 35 x 3	H1A0130
260 x 30 x 3	H1A0131
260 x 35 x 3	H1A0132
450 x 30 x 3	H1A0133
450 x 35 x 3	H1A0134
530 x 30 x 3	H1A0135
530 x 35 x 3	H1A0136
600 x 30 x 3	H1A0137
600 x 35 x 3	H1A0138
610 x 30 x 3	H1A0139
610 x 35 x 3	H1A0140
710 x 30 x 3	H1A0141
710 x 35 x 3	H1A0142
910 x 30 x 3	H1A0143
910 x 35 x 3	H1A0144
1000 x 30 x 3	H1A0145
1000 x 35 x 3	H1A0146
1050 x 30 x 3	H1A0147
1050 x 35 x 3	H1A0148
1220 x 30 x 3	H1A0149
1220 x 35 x 3	H1A0150

Další rozměry zhotovíme dle přání zákazníka - ceny Vám rádi sdělíme na poptání ...

Rozměr nože (L x h x s)	Objednáací číslo (SK plátek)
60 x 30 x 3	H1A0151
60 x 35 x 3	H1A0152
130 x 30 x 3	H1A0153
130 x 35 x 3	H1A0154
160 x 30 x 3	H1A0155
160 x 35 x 3	H1A0156
170 x 30 x 3	H1A0157
170 x 35 x 3	H1A0158
210 x 30 x 3	H1A0159
210 x 35 x 3	H1A0160
260 x 30 x 3	H1A0161
260 x 35 x 3	H1A0162
450 x 30 x 3	H1A0163
450 x 35 x 3	H1A0164
530 x 30 x 3	H1A0165
530 x 35 x 3	H1A0166
600 x 30 x 3	H1A0167
600 x 35 x 3	H1A0168
610 x 30 x 3	H1A0169
610 x 35 x 3	H1A0170
710 x 30 x 3	H1A0171
710 x 35 x 3	H1A0172
910 x 30 x 3	H1A0173
910 x 35 x 3	H1A0174
1000 x 30 x 3	H1A0175
1000 x 35 x 3	H1A0176
1050 x 30 x 3	H1A0177
1050 x 35 x 3	H1A0178
1220 x 30 x 3	H1A0179
1220 x 35 x 3	H1A0180

Hoblovací nože pro stroje ROJEK - HSS 18%W

Dodáváme nože pro stroje :

Rozměr nože (L x h x s)	Objednáací číslo (HSS 18%W)
310 x 30 x 3 (2x drážka)	H1A0181
410 x 30 x 3 (2x drážka)	H1A0182
510 x 30 x 3 (2x drážka)	H1A0183

další materiálová provedení nožů pro stroje ROJEK na poptání

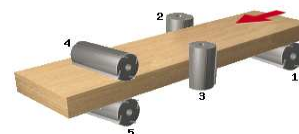

Habilis Tools dodává kompletní sortiment nástrojů pro čtyřstranné frézy.

Připravili jsme pro Vás doplňkovou řadu dalších délek u hoblovacích nožů v materiálovém provedení TCT a HSS 18%W. Tato řada je vyvinuta na základě požadavků našich zákazníků. Na objednávku Vám zhotovíme také další rozměry hoblovacích nožů dle Vašeho přání s krátkým dodacím termínem.

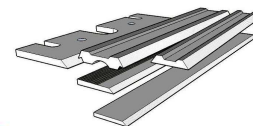

we know well, what we do !

Hoblovací nože - základní řada - materiálové provedení ST1 - povlakované

Rozměr nože (L x h x s)	Objednací číslo (ST1)
80 x 25 x 3	H1A0184
80 x 30 x 3	H1A0185
80 x 35 x 3	H1A0186
100 x 25 x 3	H1A0187
100 x 30 x 3	H1A0188
100 x 35 x 3	H1A0189
120 x 25 x 3	H1A0190
120 x 30 x 3	H1A0191
120 x 35 x 3	H1A0192
150 x 25 x 3	H1A0193
150 x 30 x 3	H1A0194
150 x 35 x 3	H1A0195
180 x 25 x 3	H1A0196
180 x 30 x 3	H1A0197
180 x 35 x 3	H1A0198
230 x 25 x 3	H1A0199
230 x 30 x 3	H1A0200
230 x 35 x 3	H1A0201
240 x 25 x 3	H1A0202
240 x 30 x 3	H1A0203
240 x 35 x 3	H1A0204
250 x 25 x 3	H1A0205
250 x 30 x 3	H1A0206
250 x 35 x 3	H1A0207
300 x 25 x 3	H1A0208
300 x 30 x 3	H1A0209
300 x 35 x 3	H1A0210
310 x 25 x 3	H1A0211
310 x 30 x 3	H1A0212
310 x 35 x 3	H1A0213
350 x 25 x 3	H1A0214
350 x 30 x 3	H1A0215
350 x 35 x 3	H1A0216

Další rozměry zhotovíme dle přání zákazníka - ceny Vám rádi sdělíme na poptání ...

Rozměr nože (L x h x s)	Objednací číslo (ST1)
400 x 25 x 3	H1A0217
400 x 30 x 3	H1A0218
400 x 35 x 3	H1A0219
410 x 25 x 3	H1A0220
410 x 30 x 3	H1A0221
410 x 35 x 3	H1A0222
500 x 25 x 3	H1A0223
500 x 30 x 3	H1A0224
500 x 35 x 3	H1A0225
510 x 25 x 3	H1A0226
510 x 30 x 3	H1A0227
510 x 35 x 3	H1A0228
630 x 25 x 3	H1A0229
630 x 30 x 3	H1A0230
630 x 35 x 3	H1A0231
640 x 25 x 3	H1A0232
640 x 30 x 3	H1A0233
640 x 35 x 3	H1A0234
810 x 25 x 3	H1A0235
810 x 30 x 3	H1A0236
810 x 35 x 3	H1A0237
1010 x 25 x 3	H1A0238
1010 x 30 x 3	H1A0239
1010 x 35 x 3	H1A0240
1060 x 25 x 3	H1A0241
1060 x 30 x 3	H1A0242
1060 x 35 x 3	H1A0243

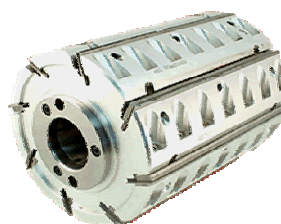

**Ke všem druhům nožů
dodáváme také hoblovací
válece !!!**



Na této stránce najdete hoblovací nože v materiálovém provedení rychlořezná ocel s chrom-nitridovým povlakem. Jako univerzální nástroj slouží nůž vyrobený z tohoto materiálu na obrábění všech typů dřevin. Povlakováním se výrazně prodlouží interval mezi broušením. CrNi povlak zaručuje vysokou oteřuvzdornost břitu nože po celou dobu jeho životnosti a to i po přeoštění.

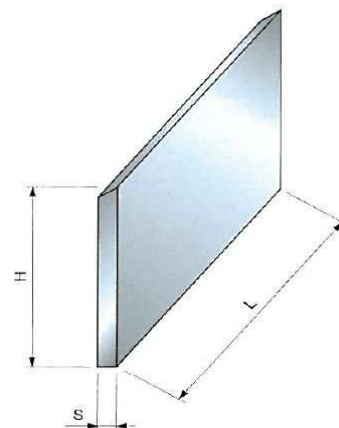

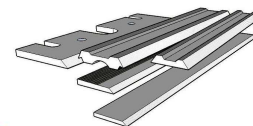

we know well, what we do !

Hoblovací nože - materiálové provedení Stellite - pro náročné provozy

Rozměr nože (L x h x s)	Objednací číslo (Stellite)
80 x 25 x 3	H1A0244
80 x 30 x 3	H1A0245
80 x 35 x 3	H1A0246
100 x 25 x 3	H1A0247
100 x 30 x 3	H1A0248
100 x 35 x 3	H1A0249
120 x 25 x 3	H1A0250
120 x 30 x 3	H1A0251
120 x 35 x 3	H1A0252
150 x 25 x 3	H1A0253
150 x 30 x 3	H1A0254
150 x 35 x 3	H1A0255
180 x 25 x 3	H1A0256
180 x 30 x 3	H1A0257
180 x 35 x 3	H1A0258
230 x 25 x 3	H1A0259
230 x 30 x 3	H1A0260
230 x 35 x 3	H1A0261
240 x 25 x 3	H1A0262
240 x 30 x 3	H1A0263
240 x 35 x 3	H1A0264
250 x 25 x 3	H1A0265
250 x 30 x 3	H1A0266
250 x 35 x 3	H1A0267
300 x 25 x 3	H1A0268
300 x 30 x 3	H1A0269
300 x 35 x 3	H1A0270
310 x 25 x 3	H1A0271
310 x 30 x 3	H1A0272
310 x 35 x 3	H1A0273
350 x 25 x 3	H1A0274
350 x 30 x 3	H1A0275
350 x 35 x 3	H1A0276

Další rozměry zhotovíme dle přání zákazníka - ceny Vám rádi sdělíme na poptání ...

Rozměr nože (L x h x s)	Objednací číslo (Stellite)
400 x 25 x 3	H1A0277
400 x 30 x 3	H1A0278
400 x 35 x 3	H1A0279
410 x 25 x 3	H1A0280
410 x 30 x 3	H1A0281
410 x 35 x 3	H1A0282
500 x 25 x 3	H1A0283
500 x 30 x 3	H1A0284
500 x 35 x 3	H1A0285
510 x 25 x 3	H1A0286
510 x 30 x 3	H1A0287
510 x 35 x 3	H1A0288
630 x 25 x 3	H1A0289
630 x 30 x 3	H1A0290
630 x 35 x 3	H1A0291
640 x 25 x 3	H1A0292
640 x 30 x 3	H1A0293
640 x 35 x 3	H1A0294
810 x 25 x 3	H1A0295
810 x 30 x 3	H1A0296
810 x 35 x 3	H1A0297
1010 x 25 x 3	H1A0298
1010 x 30 x 3	H1A0299
1010 x 35 x 3	H1A0300
1060 x 25 x 3	H1A0301
1060 x 30 x 3	H1A0302
1060 x 35 x 3	H1A0303

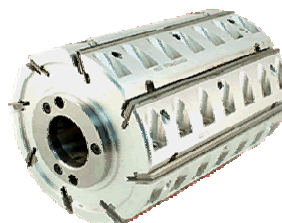

**Ke všem druhům nožů
dodáváme také hoblovací
válece !!!**



Na této stránce najdete hoblovací nože v materiálovém provedení STELLITE - plátkované. Jako materiál pro výrobu břitu nože se používá vysoce legovaná ocel s vysokým podílem kobaltu. Pro práci jak s tvrdým tak i měkkým dřevem. Zaručuje vysoký řezný výkon a extrémní odolnost proti působení abrazivních částic - znečištěné dřevo. Vyznačuje se dlouhou trvanlivostí břitu.
Je vhodný i pro práci s vlhkým dřevem !

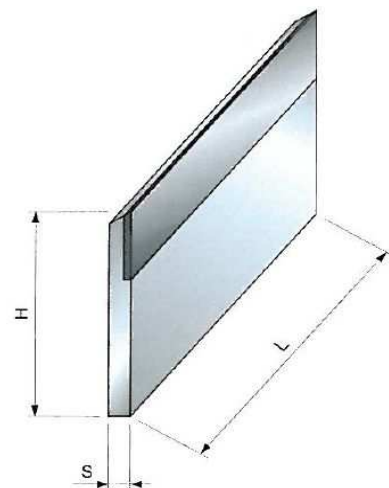

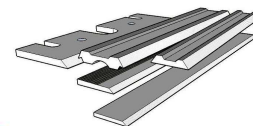

Hoblovací nože - základní řada - materiálové provedení MONOLIT

Rozměr nože (L x h x s)	Objednací číslo (MONOLIT)
60 x 30 x 3	H1A0304
60 x 35 x 3	H1A0305
80 x 30 x 3	H1A0306
80 x 35 x 3	H1A0307
100 x 30 x 3	H1A0308
100 x 35 x 3	H1A0309
110 x 30 x 3	H1A0310
110 x 35 x 3	H1A0311
120 x 30 x 3	H1A0312
120 x 35 x 3	H1A0313
130 x 30 x 3	H1A0314
130 x 35 x 3	H1A0315

Rozměr nože (L x h x s)	Objednací číslo (MONOLIT)
150 x 30 x 3	H1A0316
150 x 35 x 3	H1A0317
180 x 30 x 3	H1A0318
180 x 35 x 3	H1A0319
230 x 30 x 3	H1A0320
230 x 35 x 3	H1A0321
260 x 30 x 3	H1A0322
260 x 35 x 3	H1A0323
310 x 30 x 3	H1A0324
310 x 35 x 3	H1A0325

Další rozměry zhotovíme dle přání zákazníka.

Na této stránce najdete hoblovací nože v materiálovém provedení MONOLIT. Jedná se o monolit tvrdokovu (celotvrdokovový) s vysokým podílem chromu. Nože jsou vhodné zejména pro práci s tvrdým dřevem včetně exotických dřevin s vysokým obsahem křemíku. Dále pro opracování dřevotřískových (DTD, DTDL) a překližovaných desek (PDP, PDL) a také tvrdého papíru. Zaručuje vysoký řezný výkon. Vyznačuje se dlouhou trvanlivostí nástroje.

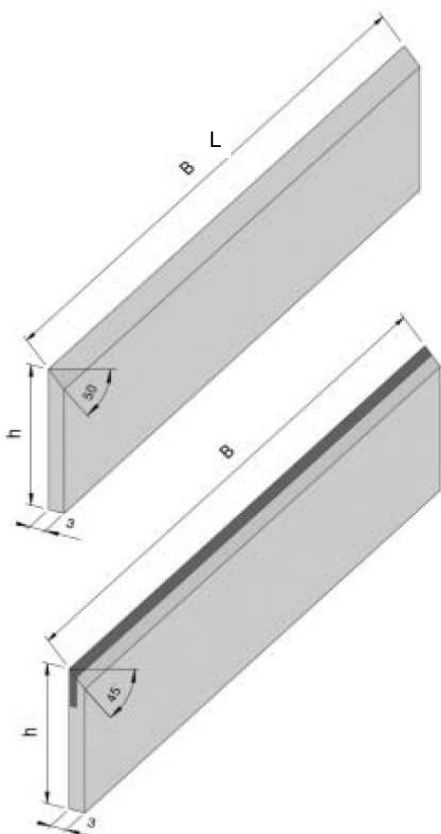

Na straně 2-7 tohoto katalogu jste měli možnost shlédnout náš široký sortiment hoblovacích nožů v několika materiálových provedeních. Jelikož se Vám snažíme poskytnout kompletní sortiment nástrojů pro Vaše čtyřstranné, srovnávací a tloušťkovací frézky, najdete dále v tomto katalogu také hoblovací válce různých rozměrů v základní řadě. Kromě toho naleznete další nástroje na našich internetových stránkách www.habilistools.cz. A nakonec je zde možnost dodávky nástrojů přímo na zakázku dle Vašeho přání.

Kromě klasických hoblovacích válců na hoblovací nože Vám nabízíme další systémy jako jsou nože a hlavy TERSA, TERMINUS, CENTROLOCK, BULLDOZER a jiné.

V neposlední řadě dojde také na nože a hlavy s fixačním rýhováním v různorodém materiálovém provedení a možnost vybroušení zakázkových profilů dle přání zákazníka.