

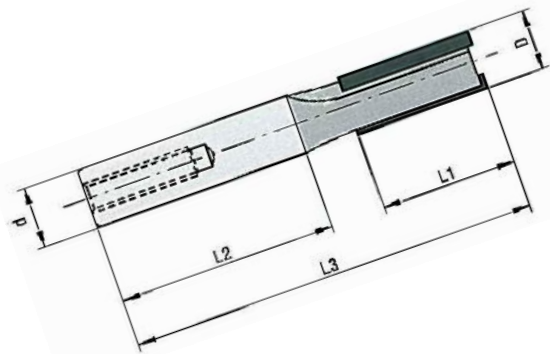

pro náročné provozy - diamantové stopkové frézy - drážkovací s rovným zubem



Diamantové drážkovací frézy jsou určeny pro náročné provozy, kde je nástroj plně vytěžován. Díky jeho až 30x delší životnosti oproti nástroji s pájenými HM plátky se snižují náklady na broušení a koupi nového nástroje. Další z výhod je také zkrácení časů potřebných pro výměnu nástroje. Tato fréza je používána zejména pro CNC obráběcí stroje. Nástroj je určen pro drážkování. Svou geometrií řezných úhlů je používán pro opracování materiálů jako je DTD, LDTD, MDF nebo HDF. Na Vaše přání dodáme také frézy dle Vámi požadovaných rozměrů.

objednací číslo	Ø D (mm)	L1	d	L2	L3	Z
H1K0001	6	12	12	40	70	1
H1K0002	8	12	12	40	70	1
H1K0003	10	12	12	40	70	1
H1K0004	10	22	12	40	70	2
H1K0005	12	25	12	40	70	1
H1K0006	16	25	12	50	85	1 + 1
H1K0007	16	35	12	50	95	1 + 1
H1K0008	6	12	12	40	70	1
H1K0009	8	12	12	40	70	1
H1K0010	10	12	12	40	70	1
H1K0011	10	22	12	40	70	2
H1K0012	12	25	12	40	70	1
H1K0013	16	25	12	50	85	1 + 1
H1K0014	16	35	12	50	95	1 + 1

pravý

pravý

pravý

pravý

pravý

pravý

pravý

levý

levý

levý

levý

levý

levý

levý





základní diamantové stopkové frézy - řada ECONOMY

objednací číslo	Ø D (mm)	L1 (mm)	Ø xx (mm)	Z
H1K0015	12	26	12	1/3 + 1
H1K0016	12 levá	26	12	1/3 + 1
H1K0017	12	35	12	1/4 + 1
H1K0018	12	45	12	1/5 + 1
H1K0019	16	26	16	1/3 + 1
H1K0020	16 levá	26	16	1/3 + 1
H1K0021	16	35	16	1/4 + 1
H1K0022	16 levá	35	16	1/4 + 1
H1K0023	16	45	16	1/5 + 1
H1K0024	16 levá	45	16	1/5 + 1
H1K0025	18	26	20	1/3 + 1
H1K0026	18	35	20	1/4 + 1
H1K0027	18 levá	35	20	1/4 + 1
H1K0028	18	45	20	1/5 + 1
H1K0029	18 levá	45	20	1/5 + 1
H1K0030	18	54	20	1/6 + 1
H1K0031	20	26	20	1/3 + 1
H1K0032	20	35	20	1/4 + 1
H1K0033	20 levá	35	20	1/4 + 1
H1K0034	20	45	20	1/5 + 1
H1K0035	20 levá	45	20	1/5 + 1
H1K0036	20	54	20	1/6 + 1
H1K0037	20 levá	54	20	1/6 + 1

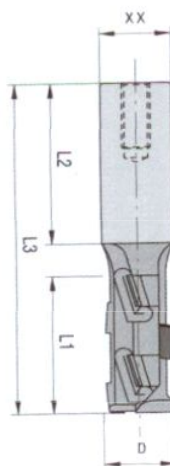

Diamantové stopkové frézy ECONOMY doporučujeme jako optimální řešení pro většinu provozů zpracovávajících materiály jako je DTD, LDTD, MDF nebo HDF. Na přání zákazníka lze vyrobit frézu jiných rozměrů.

D = průměr nástroje, L1 = pracovní délka, Z = počet zubů, xx = upnutí

3x brousitelné

DIA destičky 2,5 mm

Posuv do 5 m/min

Frézování DTD, LDTD, MDF, HDF

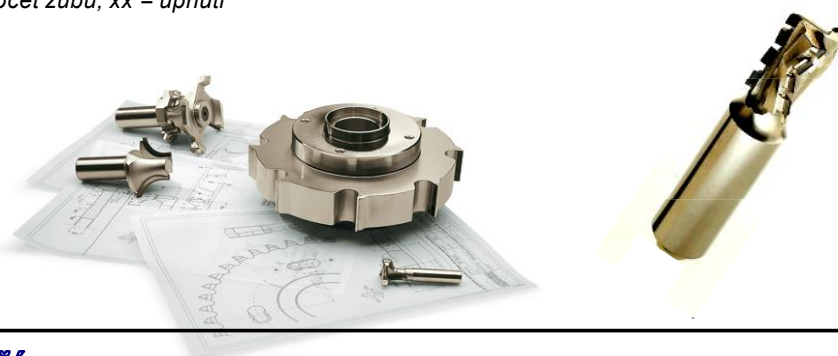

DIA nástroje pro nejnáročnější provoz



me možnost výroby tvarových DIA fréz a to jak stopkových tak nástrčných.



základní diamantové stopkové frézy - řada pro náročné provozy

stopková fréza drážkovací PL40

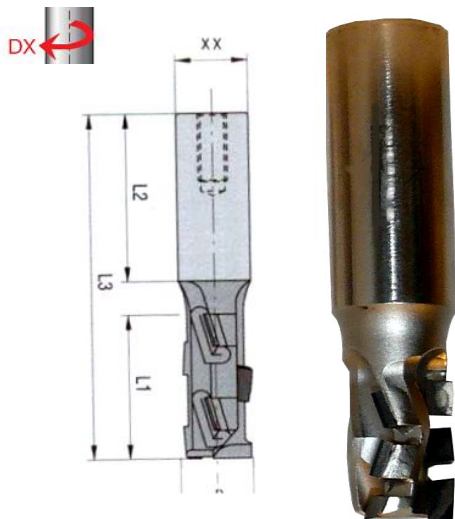

D	L1	L3	Z	Ø xx	obj. číslo
16	25	85	1+1	16	H1K0038
16	35	95	1+1	16	H1K0039
16	43	103	1+1	16	H1K0040
18	25	85	1+1	16	H1K0041
18	35	95	1+1	16	H1K0042
16	25	85	1+1	20	H1K0043
18	25	85	1+1	20	H1K0044
18	35	96	1+1	20	H1K0045
18	43	103	1+1	20	H1K0046
18	25	90	1+1	25	H1K0047
18	35	100	1+1	25	H1K0048
18	43	108	1+1	25	H1K0049
20	25	85	1+1	20	H1K0050
20	35	95	1+1	20	H1K0051
20	43	103	1+1	20	H1K0052
20	52	112	1+1	20	H1K0053
20	25	90	1+1	25	H1K0054
20	35	100	1+1	25	H1K0055
20	43	108	1+1	25	H1K0056
20	52	117	1+1	25	H1K0057

Diamantová stopková fréza PL40 je určena k formátování a frézování s postupným zavrtáváním. Geometrie uložení zubů pro optimální odvod třísky zaručuje vysokou kvalitu bez vyštipování okraje při posuvech 6-12 m/min. Nástroj je určen především pro opracování laminátových desek, abrazivních materiálů a HPL desek ve středně velkých provozech. Výška plátka 4 mm umožňuje 6-10 ostření.

stopková fréza drážkovací HP

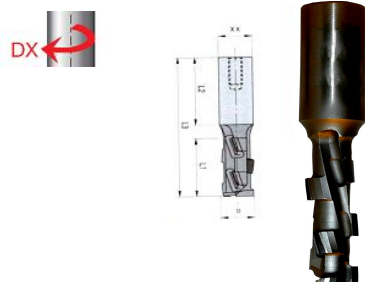

D	L1	L3	Z	Ø xx	obj. číslo
18	28	85	2+2	20	H1K0058
18	35	95	2+2	20	H1K0059
20	28	85	2+2	20	H1K0060
20	35	95	2+2	20	H1K0061
20	48	110	2+2	20	H1K0062
18	28	90	2+2	25	H1K0063
18	35	100	2+2	25	H1K0064
20	28	90	2+2	25	H1K0065
20	35	100	2+2	25	H1K0066
20	48	115	2+2	25	H1K0067

Diamantová stopková fréza HP je určena k formátování a frézování s postupným zavrtáváním. Geometrie uložení zubů pro optimální odvod třísky zaručuje vysokou kvalitu bez vyštipování okraje při posuvech 6-10 m/min. Nástroj je určen především pro opracování laminátových desek a MDF desek v malých a středních provozech. Výška plátka 2,5 mm umožňuje 3-5 ostření.

stopková fréza drážkovací TOP

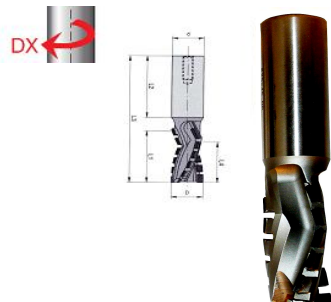

D	L1	L3	Z	Ø xx	obj. číslo
18	22	82	3 + 1	20	H1K0068
20	28	90	3 + 1	20	H1K0069
20	37	96	3 + 1	20	H1K0070
20	45	105	3 + 1	20	H1K0071
20	28	96	3 + 1	25	H1K0072
20	37	105	3 + 1	25	H1K0073
25	28	96	3 + 1	25	H1K0074
25	37	105	3 + 1	25	H1K0075
25	45	113	3 + 1	25	H1K0076
25	55	123	3 + 1	25	H1K0077
25	62	130	3 + 1	25	H1K0078

Diamantová stopková fréza TOP je určena k formátování a frézování s postupným zavrtáváním. Geometrie uložení zubů pro optimální odvod třísky zaručuje vysokou kvalitu bez vyštipování okraje. Nástroj je určen především pro CNC opracování laminátových desek, abrazivních materiálů, "sendvičů" a HPL desek ve velkých provozech. Výška plátka 4,5 mm umožňuje 10-13 ostření.

Výše uvedené diamantové stopkové frézy dodáváme také v levém provedení (SX).