

Profilovací nože HM - NOŽE FIX - frézy pro profilovací nože

Rozměr nože (setu) (L x h x s)	Objednací číslo (Kompletní set)
40 x 40 x 10	H1C0001
40 x 50 x 10	H1C0002
40 x 60 x 10	H1C0003
60 x 40 x 10	H1C0004
60 x 50 x 10	H1C0005
60 x 60 x 10	H1C0006
80 x 40 x 10	H1C0007
80 x 50 x 10	H1C0008
80 x 60 x 10	H1C0009
100 x 40 x 10	H1C0010
100 x 50 x 10	H1C0011
100 x 60 x 10	H1C0012
120 x 40 x 10	H1C0013
120 x 50 x 10	H1C0014
120 x 60 x 10	H1C0015
130 x 40 x 10	H1C0016
130 x 50 x 10	H1C0017
130 x 60 x 10	H1C0018
150 x 40 x 10	H1C0019
150 x 50 x 10	H1C0020
150 x 60 x 10	H1C0021
310 x 40 x 10	H1C0022
310 x 50 x 10	H1C0023
310 x 60 x 10	H1C0024

Rozměr nože (L x h x s)	Objednací číslo (HM plátek MG08)
40 x 40 x 3	H1C0025
40 x 50 x 3	H1C0026
40 x 60 x 3	H1C0027
60 x 40 x 3	H1C0028
60 x 50 x 3	H1C0029
60 x 60 x 3	H1C0030
80 x 40 x 3	H1C0031
80 x 50 x 3	H1C0032
80 x 60 x 3	H1C0033
100 x 40 x 3	H1C0034
100 x 50 x 3	H1C0035
100 x 60 x 3	H1C0036
120 x 40 x 3	H1C0037
120 x 50 x 3	H1C0038
120 x 60 x 3	H1C0039
130 x 40 x 3	H1C0040
130 x 50 x 3	H1C0041
130 x 60 x 3	H1C0042
150 x 40 x 3	H1C0043
150 x 50 x 3	H1C0044
150 x 60 x 3	H1C0045
310 x 40 x 3	H1C0046
310 x 50 x 3	H1C0047
310 x 60 x 3	H1C0048

Těla nástroje z pevnostní oceli. Mechanicky upínané HM nože o síle 3 mm (10mm s ocelovou podložkou).
Nože jsou podloženy podpěrou a jističky kolíčky. Jednoduchá montáž nožů.

Tvrdokovový plátek MG08
opracování MDF, DTD, DTDL ...

Podpěra/nosič s
fixačním rýhováním

Přesné dvoustranné
drážkování na nosiči

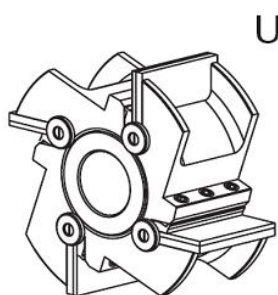
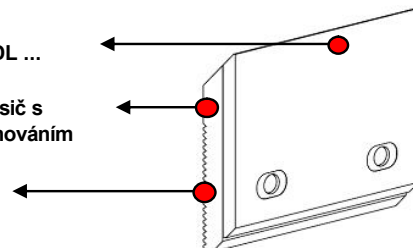

U
Universální

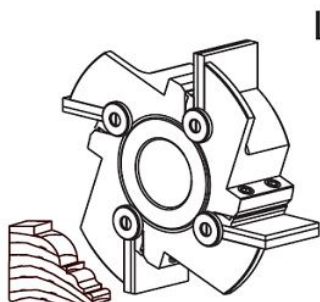

L
Levé

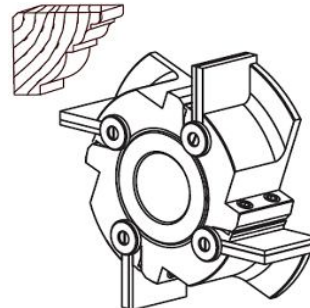

P
Pravé

Frézovací hlavy na profilové nože Ø 160

D (mm)	B (mm)	d (mm)	obj. č. (Z=2)	obj. č. (Z=3)	obj. č. (Z=4)
160	40	40 (30)	H1C0049	H1C0052	H1C0055
160	60	40 (30)	H1C0050	H1C0053	H1C0056
160	80	40 (30)	H1C0051	H1C0054	H1C0057

Provádíme
zakázkovou výrobu
profilů !!!



Blankety s fixačním rýhováním - provedení HSS 6%W a ST1 - povlakované

Materiálové provedení HSS 6%W	
Rozměr nože (L x h x s)	Objednací číslo (HSS 6%W)
40 x 40 x 8	H1C0058
40 x 50 x 8	H1C0059
40 x 60 x 8	H1C0060
40 x 70 x 8	H1C0061
50 x 40 x 8	H1C0062
50 x 50 x 8	H1C0063
50 x 60 x 8	H1C0064
50 x 70 x 8	H1C0065
60 x 40 x 8	H1C0066
60 x 50 x 8	H1C0067
60 x 60 x 8	H1C0068
60 x 70 x 8	H1C0069
80 x 40 x 8	H1C0070
80 x 50 x 8	H1C0071
80 x 60 x 8	H1C0072
80 x 70 x 8	H1C0073
100 x 40 x 8	H1C0074
100 x 50 x 8	H1C0075
100 x 60 x 8	H1C0076
100 x 70 x 8	H1C0077
120 x 40 x 8	H1C0078
120 x 50 x 8	H1C0079
120 x 60 x 8	H1C0080
120 x 70 x 8	H1C0081
150 x 40 x 8	H1C0082
150 x 50 x 8	H1C0083
150 x 60 x 8	H1C0084
150 x 70 x 8	H1C0085
180 x 40 x 8	H1C0086
180 x 50 x 8	H1C0087
180 x 60 x 8	H1C0088
180 x 70 x 8	H1C0089
230 x 40 x 8	H1C0090
230 x 50 x 8	H1C0091
230 x 60 x 8	H1C0092
230 x 70 x 8	H1C0093
260 x 40 x 8	H1C0094
260 x 50 x 8	H1C0095
260 x 60 x 8	H1C0096
260 x 70 x 8	H1C0097
650 x 40 x 8	H1C0098
650 x 50 x 8	H1C0099
650 x 60 x 8	H1C0100
650 x 70 x 8	H1C0101

Další rozměry zhotovíme dle přání zákazníka - ceny Vám rádi sdělíme na poptání ...

Materiálové provedení ST1 - povlakované	
Rozměr nože (L x h x s)	Objednací číslo (ST1)
40 x 40 x 8	H1C0102
40 x 50 x 8	H1C0103
40 x 60 x 8	H1C0104
40 x 70 x 8	H1C0105
50 x 40 x 8	H1C0106
50 x 50 x 8	H1C0107
50 x 60 x 8	H1C0108
50 x 70 x 8	H1C0109
60 x 40 x 8	H1C0110
60 x 50 x 8	H1C0111
60 x 60 x 8	H1C0112
60 x 70 x 8	H1C0113
80 x 40 x 8	H1C0114
80 x 50 x 8	H1C0115
80 x 60 x 8	H1C0116
80 x 70 x 8	H1C0117
100 x 40 x 8	H1C0118
100 x 50 x 8	H1C0119
100 x 60 x 8	H1C0120
100 x 70 x 8	H1C0121
120 x 40 x 8	H1C0122
120 x 50 x 8	H1C0123
120 x 60 x 8	H1C0124
120 x 70 x 8	H1C0125
150 x 40 x 8	H1C0126
150 x 50 x 8	H1C0127
150 x 60 x 8	H1C0128
150 x 70 x 8	H1C0129
180 x 40 x 8	H1C0130
180 x 50 x 8	H1C0131
180 x 60 x 8	H1C0132
180 x 70 x 8	H1C0133
230 x 40 x 8	H1C0134
230 x 50 x 8	H1C0135
230 x 60 x 8	H1C0136
230 x 70 x 8	H1C0137
260 x 40 x 8	H1C0138
260 x 50 x 8	H1C0139
260 x 60 x 8	H1C0140
260 x 70 x 8	H1C0141
650 x 40 x 8	H1C0142
650 x 50 x 8	H1C0143
650 x 60 x 8	H1C0144
650 x 70 x 8	H1C0145

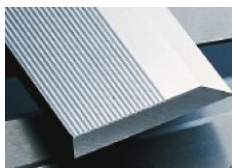

Na této stránce najdete základní rozměrovou řadu nožů v provedení HSS 6%W a ST1. Tyto nože dodáváme samozřejmě také v délkách dle přání zákazníka nebo v materiálovém provedení HSS 18%W.

Více informací na poptání ...



Blankety s fixačním rýhováním - provedení s SK nebo stelitovým plátkem - síla 10 mm

Materiálové provedení HM - SK plátek	
Rozměr nože (L x h x s)	Objednací číslo (TCT - SK plátek)
40 x 50 x 10	H1C0146
40 x 60 x 10	H1C0147
40 x 70 x 10	H1C0148
60 x 50 x 10	H1C0149
60 x 60 x 10	H1C0150
60 x 70 x 10	H1C0151
80 x 50 x 10	H1C0152
80 x 60 x 10	H1C0153
80 x 70 x 10	H1C0154
100 x 50 x 10	H1C0155
100 x 60 x 10	H1C0156
100 x 70 x 10	H1C0157
130 x 50 x 10	H1C0158
130 x 60 x 10	H1C0159
130 x 70 x 10	H1C0160
150 x 50 x 10	H1C0161
150 x 60 x 10	H1C0162
150 x 70 x 10	H1C0163
180 x 50 x 10	H1C0164
180 x 60 x 10	H1C0165
180 x 70 x 10	H1C0166
230 x 50 x 10	H1C0167
230 x 60 x 10	H1C0168
230 x 70 x 10	H1C0169
260 x 50 x 10	H1C0170
260 x 60 x 10	H1C0171
260 x 70 x 10	H1C0172
650 x 50 x 10	H1C0173
650 x 60 x 10	H1C0174
650 x 70 x 10	H1C0175

Další rozměry zhotovíme dle přání zákazníka - ceny Vám rádi sdělíme na poptání ...

Materiálové provedení STELLITE - plátek	
Rozměr nože (L x h x s)	Objednací číslo (STELLITE)
40 x 50 x 10	H1C0176
40 x 60 x 10	H1C0177
40 x 70 x 10	H1C0178
60 x 50 x 10	H1C0179
60 x 60 x 10	H1C0180
60 x 70 x 10	H1C0181
80 x 50 x 10	H1C0182
80 x 60 x 10	H1C0183
80 x 70 x 10	H1C0184
100 x 50 x 10	H1C0185
100 x 60 x 10	H1C0186
100 x 70 x 10	H1C0187
130 x 50 x 10	H1C0188
130 x 60 x 10	H1C0189
130 x 70 x 10	H1C0190
150 x 50 x 10	H1C0191
150 x 60 x 10	H1C0192
150 x 70 x 10	H1C0193
180 x 50 x 10	H1C0194
180 x 60 x 10	H1C0195
180 x 70 x 10	H1C0196
230 x 50 x 10	H1C0197
230 x 60 x 10	H1C0198
230 x 70 x 10	H1C0199
260 x 50 x 10	H1C0200
260 x 60 x 10	H1C0201
260 x 70 x 10	H1C0202
650 x 50 x 10	H1C0203
650 x 60 x 10	H1C0204
650 x 70 x 10	H1C0205

Firma Habilis Tools provádí výbrusy na zakázku dle přání zákazníka

Velmi přesné rýhování spolu s upínacím klínem Vám zaručuje dokonalé upnutí profilového nože. Rezný úhel a mezera mezi nožem a nástrojem umožňují větší úběry materiálu ...

Pro výbrusy Vámi požadovaného profilu používáme blankety s fixačním rýhováním v několika materiálových provedeních.

Provádíme následné broušení i opravy nožů s fixačním rýhováním ...

Na Vaše přání zhotovíme zakázkový profil i z nožů s SK plátkem pro tvrdší materiály !!!

HabilisTools Vám dodává bezpečnostní frézovací profilové hlavy vysoké kvality. Při odběru hlavy a jedné sady nožů získáváte slevu 15% na celek...

