



dlabací vrtáky - dvou a čtyřbřité HSS

vrtáky do dřeva HSS



Vrtáky do dřeva dodáváme také v materiálovém provedení MONOLIT HM a to v průměrech 2; 2,5; 3; 3,2; 3,5; a 4 mm. Použití pro kolíkovací stroje.

D	S	I	L	objednací číslo
3	3	33	61	H1M0259
4	4	43	75	H1M0260
5	5	52	86	H1M0261
6	6	57	93	H1M0262
7	7	69	109	H1M0263
8	8	75	117	H1M0264
9	9	81	125	H1M0265
10	10	87	133	H1M0266
11	10	94	142	H1M0267
12	10	101	151	H1M0268
13	10	101	151	H1M0269
14	10	108	160	H1M0270
15	10	114	169	H1M0271
16	10	120	178	H1M0272
18	10	120	178	H1M0273
20	13	120	178	H1M0274

hadovité vrtáky do dřeva HSS



D	S	I	L	objednací číslo
8	8	400	460	H1M0275
10	10	400	460	H1M0276
12	12	400	460	H1M0277
14	14	400	460	H1M0278
16	16	400	460	H1M0279
18	18	400	460	H1M0280
20	20	400	460	H1M0281

záhlubník stopkový



D	S	úhel	L	objednací číslo
8	10	90°	110	H1M0282
10	10	90°	110	H1M0283
12	13	90°	115	H1M0284
14	13	90°	120	H1M0285
16	13	90°	120	H1M0286
18	13	90°	120	H1M0287
20	13	90°	125	H1M0288

zátkovník 90 mm



zátká	D	I	L	objednací číslo
8	18	50	140	H1M0289
10	20	50	140	H1M0290
12	24	50	140	H1M0291
14	26	50	140	H1M0292
15	27	50	140	H1M0293
16	28	50	140	H1M0294
18	30	50	140	H1M0295
20	32	50	140	H1M0296
25	37	50	140	H1M0297
30	42	50	140	H1M0298
40	52	50	140	H1M0299

vrták na confirmáty - stavitelný

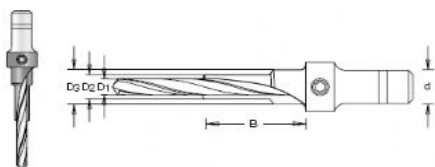

D1	D2	D3	d	objednací číslo
3,5	5	7	10	H1M0300
5	7	10	10	H1M0301



oscilační dlabací vrtáky

vrtáky Z2 / Z4 - HSS / SK



rozměr				objednací číslo		
D	L	s	s2	Z2 - HSS	Z2 - SK	Z4 - HSS
6	100	13	50	H1M0302	H1M0313	H1M0324
7	100	13	50	H1M0303	H1M0314	H1M0325
8	100	13	50	H1M0304	H1M0315	H1M0326
9	100	13	50	H1M0305	H1M0316	H1M0327
10	110	13	50	H1M0306	H1M0317	H1M0328
11	110	13	50	H1M0307	H1M0318	H1M0329
12	110	13	50	H1M0308	H1M0319	H1M0330
13	110	13	50	H1M0309	H1M0320	H1M0331
14	110	13	50	H1M0310	H1M0321	H1M0332
15	110	13	50	H1M0311	H1M0322	H1M0333
16	110	13	50	H1M0312	H1M0323	H1M0334
18	110	13	50	xxx	xxx	H1M0335
20	110	13	50	xxx	xxx	H1M0336

D = průměr vrtáku, L = celková délka, s = průměr upnutí, s2 = délka upinací části

oscilační vrtáky dodáváme také s upinací stopkou 16 x 50 mm ...

nástroje s vnitřním závitem M12x1

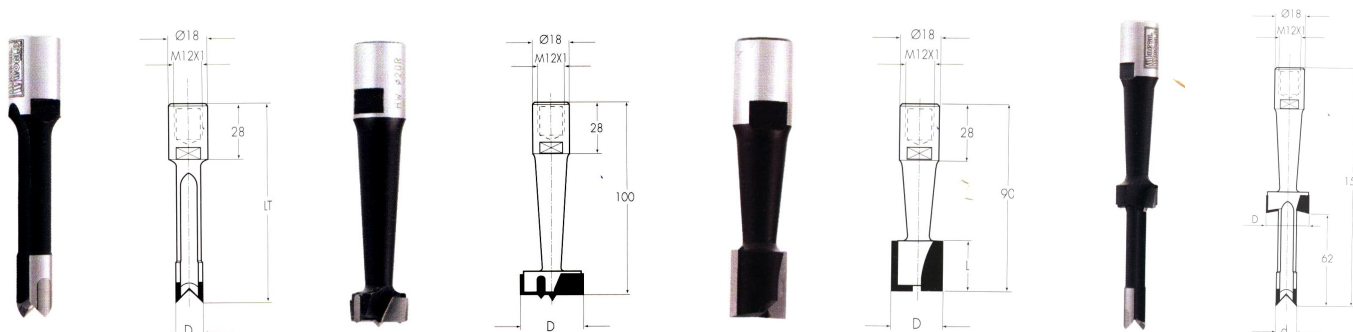

upinací stopky M12x1 a frézy na základy pro panty TECTUS horní frézku

upinací stopky se závitem M12

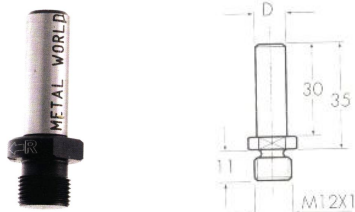

D	L1	L2	závit	objednací číslo
8	30	35	M12 x 1	H1M0337
9,5	30	35	M12 x 1	H1M0338
10	30	35	M12 x 1	H1M0339
12	30	35	M12 x 1	H1M0340

T = určena v kombinaci se stopkovou frézou níže pro základy na panty TECTUS při použití ruční horní frézky a šablony.

stopkové frézy - pro panty TECTUS

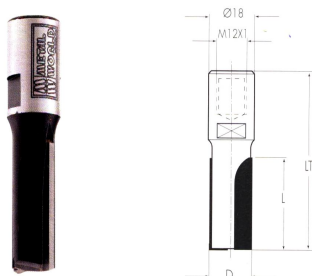

D	LT	L	s	objednací číslo
16	30	35	pr. 18 M12 x 1	H1M0341
20	30	35	pr. 18 M12 x 1	H1M0342
24	30	35	pr. 18 M12 x 1	H1M0343

Dodáváme v průměrech 6-35 mm, pracovních délkách 18-60 mm a to jak v provedení HSS tak i s SK plátkem.

V případě zájmu zašleme kompletní rozměrovou řadu nástrojů s M12 x 1 vnitřním závitem a zároveň nabídneme možnost výroby na zakázku.